

水中ポンプ B-100 シリーズカタログ

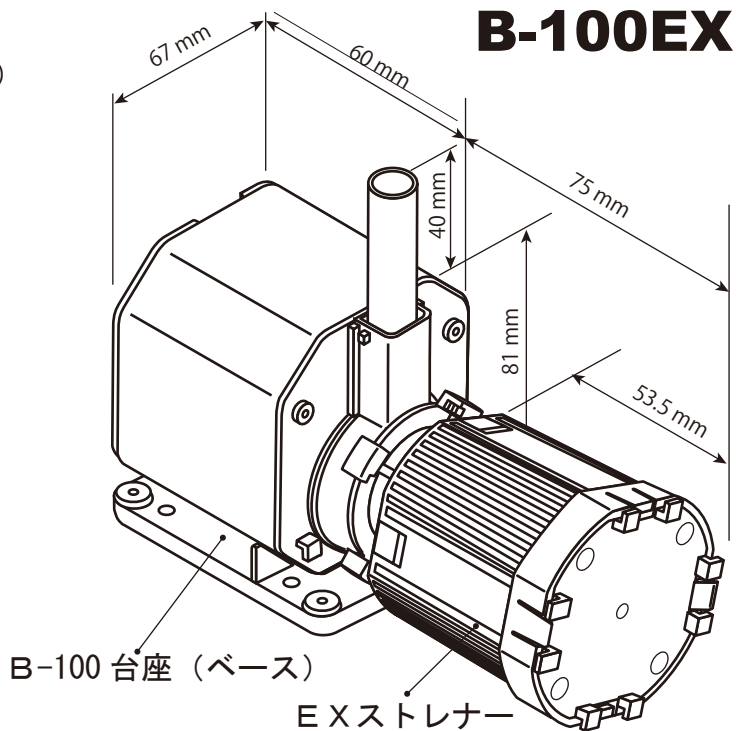

水中ポンプ B-100 シリーズ

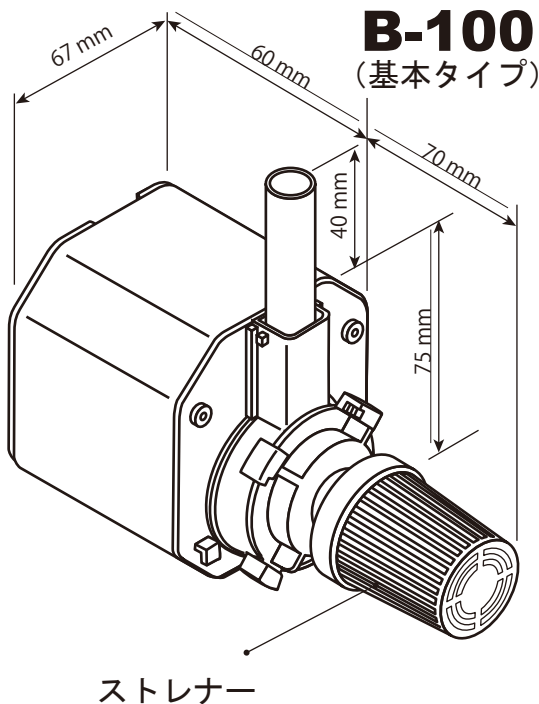

水中ポンプB-100 仕様

吐出口/ノズル	Φ13mmノズル	
使用場所	水中	
定格電圧・周波数	AC100V 50Hz/60Hz	
吐出量最大時 消費電力(W)	50Hz	60Hz
	15	18
最大揚呈(cm)	158	219
最大流量(L/分)	10.6	12.5
電源コード長	2m、5m、10m	
寸法(cm)	W 67 × D 130 × H 115	
重量	710g (2mコード)	

B-100 シリーズ	B-100 基本タイプ		B-100EX EXフィルター・台座セット		B-100WV WVベル型噴水セット	
	税抜価格	税込価格	税抜価格	税込価格	税抜価格	税込価格
コード長						
2m	5,930	6,227	7,130	7,487	13,830	14,522
5m	6,820	7,161	8,020	8,421	14,720	15,456
10m	7,930	8,327	9,130	9,587	15,830	16,622

上記は1台お買い上げ時の送料込単価です。
 多台数割引についての詳細はプティオ・インターネット通販部
 (ホームページ) <http://putio.jp/> にてご確認ください。

オプションパーツ



EXストレーナー



B-100 台座
(ベース)



*EXフィルターを連結して使用すれば
さらにフィルター能力が向上します。

水中ポンプ B-100 噴水セット

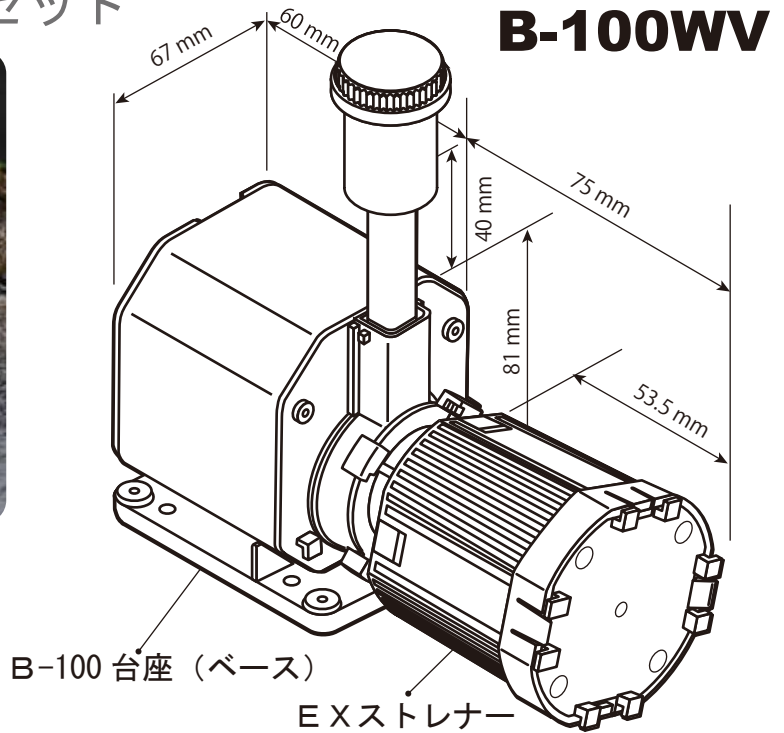

セットに含まれもの

	B-100	B-100EX	B-100WV
流量調節	なし	なし	なし
フィルター	基本ストレーナー	大型EXストレーナー	大型EXストレーナー
B-100台座	なし	あり	あり
ジョイント用ノズルパイプ	オプションなし (本体に40mm)	オプションなし (本体に40mm)	Sパイプ1本 (外径13mm×長さ40mm)
噴水ノズル	なし	なし	WVベル型噴水ノズル



水中ポンプ B-100 関連《オプション・交換部品》

交換部品・アクセサリ	税込価格
ローターASSY	¥855
吸込口&ローターASSYセット	¥1,380
B-100ストレーナーASSY[2個組]	¥540
EXストレーナーASSY	¥960
B-100ベース(台座)	¥540
フィルタースポンジ(EX用)[2個組]	¥330



EXストレーナー B-100 ベース (台座)

EXフィルターを装着する場合は、安定性向上のためB-100台座とセットでご使用ください。

有償メンテナンス	税込価格
ローター調整交換	¥1,200
その他	応相談

※小社からお客様への返送代込。
お客様から小社あての送料はご負担ください。

■有償メンテナンス■
保証期間(商品発送日より1年間)経過後の弊社製品の修理・調整も受け付けます。
例) シャフト交換調整 (¥1,200) より
※ 詳細はお問い合わせください。

水中ポンプ B-100 シリーズ

B-100 の掃除方法と、ストレナー（小）の手入れ

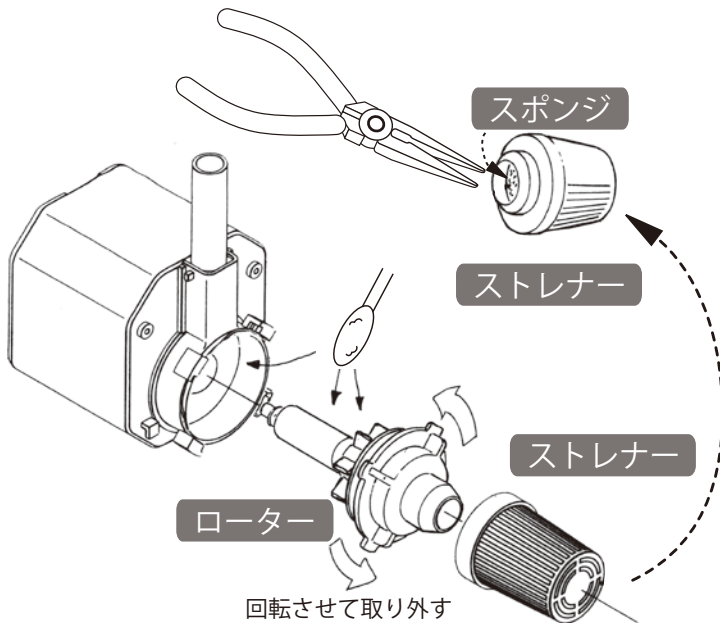

- (1) 吸込口パーツを回転させてローター ASSY ごと取り外します。固いときはラジオペンチ等でパーツが破損しないよう注意しながらはずして下さい。
- (2) ポンプ内部を、ぬるま湯または水の中で綿棒などを用いてやさしく清掃してください。
- (3) B-100 専用フィルター（小）は、ラジオペンチ等で中のスポンジを抜き取り、水またはぬるま湯でかるくもみ洗いしてください。

EX フィルターの掃除方法

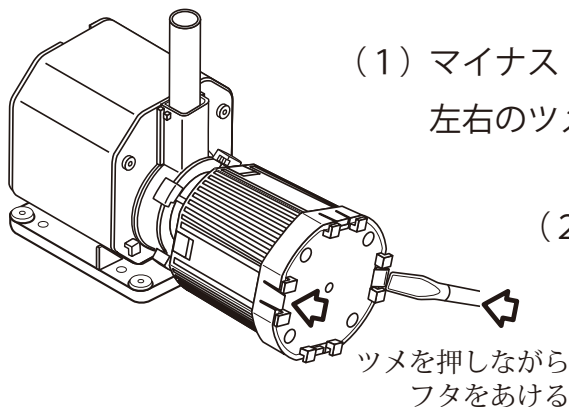

- (1) マイナスイドライバーの先端などで、ストレナー蓋の左右のツメを押しながら蓋をあけます。
- (2) ストレナー内部のスポンジフィルター（ろ材）を取り出し、水またはぬるま湯の中で、やさしく押し洗いして下さい。
- (3) スポンジフィルターをまるめてストレナー内部に戻し、元通り蓋をしめてください。

